

## HORIZONTÁLNÍ DŘEVĚNÁ ŽALUZIE - MANUÁLNÍ OVLÁDÁNÍ

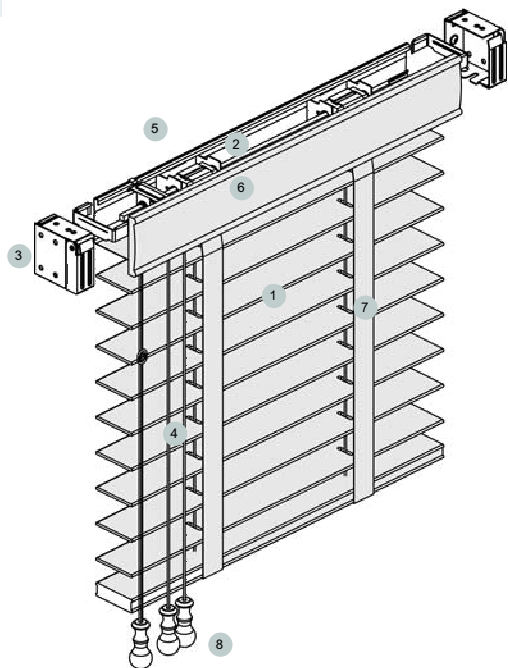

lamela	min. šířka	max. šířka	min. výška	max. výška
25	300	1400	300	2500
35	300	2000	300	3500
50	300	3000	300	3500
70	300	3000	300	3500

- 1 Lamely
- 2 Profil
- 3 Ovládání
- 4 Kotvení
- 5 Krycí profil
- 6 Páska - žebříček
- 7 Táhlo

### Ad I - LAMELY

Další informace naleznete v katalogu lamel.

#### Lamela 25 mm - rozměry při vytažení

výška	šňůra	páska
500	115	150
1000	190	245
1500	270	340
2000	350	430
2500	420	510
3000	500	620

#### Lamela 35 mm - rozměry při vytažení

výška	šňůra	páska
500	115	135
1000	180	200
1500	240	260
2000	300	320
2500	360	380
3000	420	440

#### Lamela 50 mm - rozměry při vytažení

výška	šňůra	páska
500	110	120
1000	150	175
1500	200	225
2000	235	270
2500	275	320
3000	315	370

#### Lamela 70 mm - rozměry při vytažení

výška	šňůra	páska
500	140	150
1000	180	190
1500	220	230
2000	260	270
2500	300	310
3000	340	340

## Ad 2 - PROFIL

Profil je vyrobený z plechu, který je pro zvýšení pevnosti po celé délce profilován. Jeho velikost je závislá na šíři použité lamely, typu žebříčku a druhu pohonu. Tvar profilu je vždy stejný, mění se pouze rozměr.

### Lamela šíře 25mm

manuál. ovládání šňůrový žebříček  
manuál. ovládání páskový žebříček 16mm  
motorické ovládání

profil 25 x 25mm  
profil 35 x 35mm  
profil 51 x 56mm

### Lamela šíře 35mm

manuál. ovládání šňůrový žebříček  
manuál. ovládání páskový žebříček 16mm  
motorické ovládání

profil 25 x 25mm  
profil 35 x 35mm  
profil 51 x 56mm

### Lamela šíře 50mm

manuál. ovládání šňůrový žebříček  
manuál. ovládání páskový žebříček 25mm  
manuál. ovládání páskový žebříček 38mm  
motorické ovládání

profil 51 x 56mm  
profil 51 x 56mm  
profil 51 x 56mm  
profil 51 x 56mm

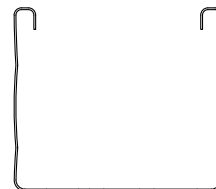

## Ad 3 - OVLÁDÁNÍ

Ovládání žaluzie lze řešit šňůrkou Antica, nekonečnou šňůrkou pouze žebříček, ruční klikou na kolejnicovém systému 51 x 56.

(Shrnovací šňůra)

Šňůrový žebříček je u lamel šíře 25mm, 35mm a 50mm sladěn s barvou lamel.

(Naklápěcí šňůra)

Naklápění se provádí dvěma šňůrami, ukončenými dřevěnými koncovkami. Barva šňůry je opět sladěna s barvou lamel.

Délka ovládání je standardně odečet -300mm od objednané výšky, toto lze měnit na přání zákazníka.

Strana ovládání je na rozhodnutí zákazníka. Pokud je žaluzie užší jak 500mm, vyhraujeme si právo rozdělit ovládání na dvě strany, to znamená, že standardně levá šňůra naklápí a pravá vytahuje. Na přání zákazníka však i toto lze změnit.

